

14100491
SDC 50



Caratteristiche e vantaggi

- Con impacchettatrice manuale
- Lama di taglio e piano caldo teflonati che non producono fumo a contatto con il film
- Disponibile con supporto per bilancia elettronica ed etichettatrice separate
- Ideale per confezionare frutta, verdura, formaggi

Characteristics and advantages

- With manual wrapping machine
- Teflon coated cutting edge and teflon coated welding plate smokeless when touching the film
- Available with separated planes, one for electronic scale and one for labelling machine
- Suitable for fruit, vegetable and cheese wrapping

Caractéristiques et avantages

- Avec dérouleur de film manuel
- Lame de coupe et plaque de scellage téflonisées, qui ne produisent pas de la fumée en contact avec le film
- Disponible avec support pour balance électronique et étiqueteuse séparées
- Idéal pour le conditionnement de fruits, légumes, fromages

Merkmale und Vorteile

- Mit manuellem Verpackungsgerät
- Teflonbeschichtete Schneidklinge und Heizplatte, die bei Folienkontakt keinen Rauch erzeugen
- Verfügbar mit Halterung für elektronische Waage und separatem Etikettierer
- Ideal zum Verpacken von Obst, Gemüse und Käse

Características y ventajas

- Con empaquetadora manual
- Cuchilla de corte y plancha soldadora de acero teflonado que no producen humo en contacto con la película
- Disponible con soporte para balanza electrónica y etiquetadora separadas
- Ideal para empaquetar frutas, verduras, quesos

Modello Model Modèle Modell Modelo	Larghezza Width Largeur Breite Anchura	Profondità Depth Profondeur Tiefe Profundidad	Altezza Height Hauteur Höhe Altura	Piano caldo Hot plate Plat chaud Heiße Platte Plancha caliente	Rotolo pellicola max Max film roll Rouleau film max Max. Filmrolle Rollo película máx.	Tensione Voltage Tension Spannung Voltaje	Potenza Power Puissance Leistung Potencia	Peso Weight Poids Gewicht Peso
SDC 50	590 mm	850 mm	1460 mm	300 x 174 mm	500 mm	230V~	300 W	32 Kg

Info tecnica

Technical info / Infos techniques
Technische Info / Info técnica

Tipo presa
Socket
Prise
Anschlussdose
Toma de enchufe

Schuko 230V~

Collegamento elettrico
Electrical connection
Connexion électrique
Elektrische Anschlüsse
Conexión eléctrica

Corrente max. 3 A
Max. current 3 A
Courant max. 3 A
Max. Strom 3 A
Corriente máx. 3 A

Cavi di alimentazione
Power cables
Câbles d'alimentation
Stromkabel
Cables de alimentación

1

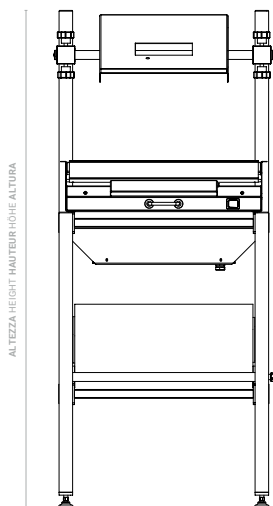

LARGHEZZA WIDTH LARGEUR BREITE ANCHURA

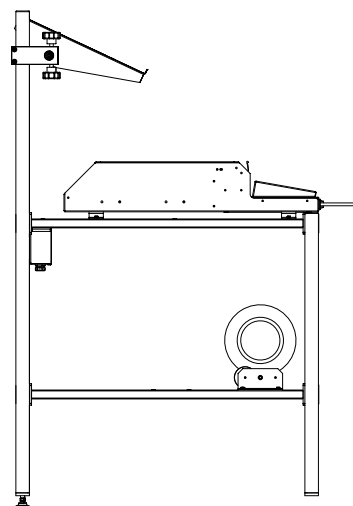

PROFONDITÀ DEPTH PROFONDEUR TIEFE PROFUNDIDAD

